

### Einstellen der Vorzündung

1. Stellen sie die Anwerferscheibe auf Markierung ein. (Bild)
  2. Unterbrechergehäuse nach rechtsdrehen bis der Unterbrecher gerade öffnet
- Achtung : Beim Funkentest immer beiden Zündkerzen auf Masse legen !

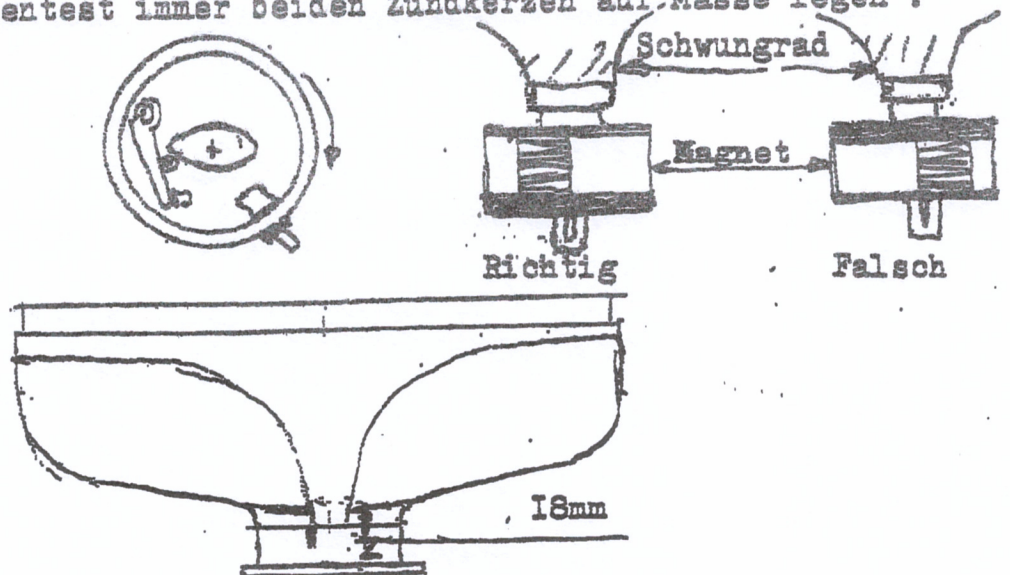

Minium jährlich den Unterbrecherabstand kontrollieren und gegebenenfalls auf 0,4mm einstellen. Ich empfehle Ihnen den Zündkerze NGK BP5HS. Wenn möglich keine entstörte Kerze mit der Bezeichnung "R" verwenden, da der Widerstand zu hoch ist und der Motor schlecht zu starten ist.

Falls die Kerzenelektroden schwarz werden (je nach Vergaserzustand), wählen sie den Kerzentyp eine Nummer kleiner. Die richtige Farbe wäre grau/braun.